

Le couffin de poupée



Fournitures :

- 50 cm x 125 cm de piqué de coton blanc matelassé
- 60 cm x 140 cm de popeline de coton imprimée

Plan de coupe :

A noter : des marges de couture de 1cm sont incluses.

Dans la popeline :

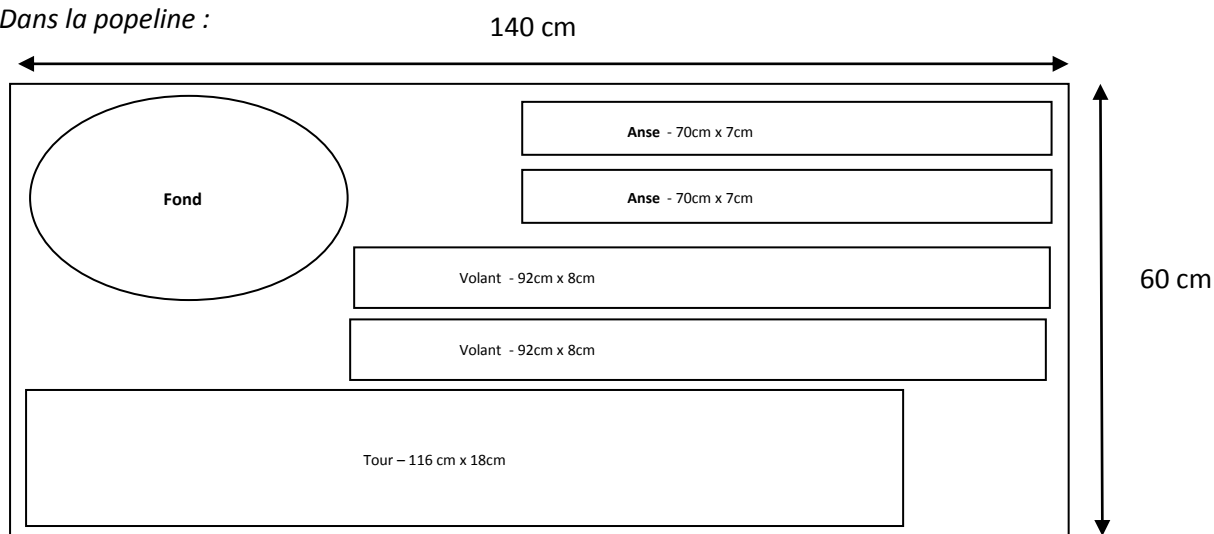

Dans le piqué de coton :

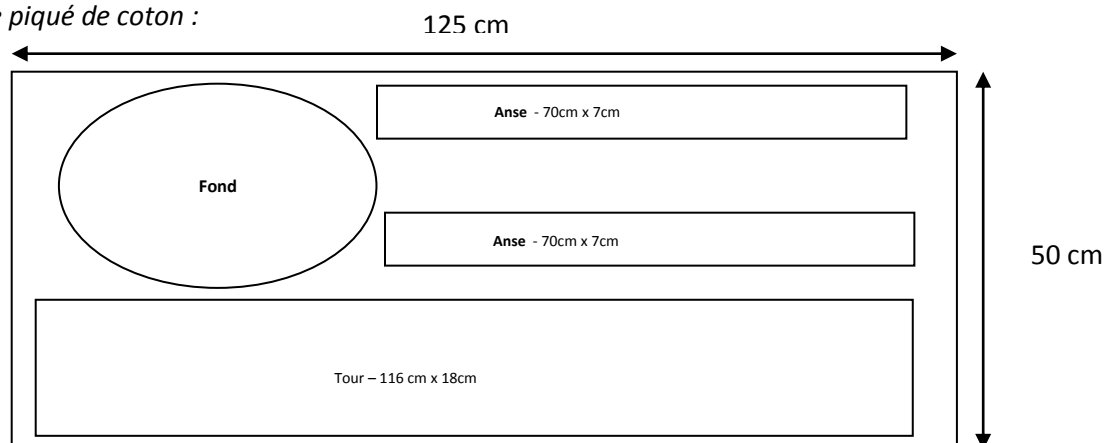

- Couper les différentes pièces du couffin (10 pièces) :

Fond : imprimer 4 fois le $\frac{1}{4}$ de fond. Coller entre eux ces 4 morceaux afin d'obtenir l'ellipse correspondant au fond du couffin. Couper 1 fois dans la popeline et 1 fois dans le piqué.

Anses : couper une bande de 70cm x 7cm : 2 fois dans la popeline et 2 fois dans le piqué

Tour : couper une bande de 116cm x 18cm : 1 fois dans la popeline et 1 fois dans le piqué

Volant : couper une bande de 92cm x 8cm : 2 fois dans la popeline

- Fermer le tour en piqué. Assembler le fond en piqué et le tour en piqué, endroit contre endroit en faisant en sorte que la couture de jointure du tour coïncide avec la marque # du fond. Coudre puis cranter autour des coutures. (fig1 –fig2)
- Assembler endroit contre endroit une anse en piqué et une anse en popeline. Coudre sur 3 côtés, cranter puis retourner. Fermer l'anse en réalisant une piqûre le long des 4 côtés à 3mm du bord. Répéter pour obtenir 2 anses. (fig3)
- Assembler les anses au tour en piqué en suivant le schéma ci-dessous. Coudre. (fig4)

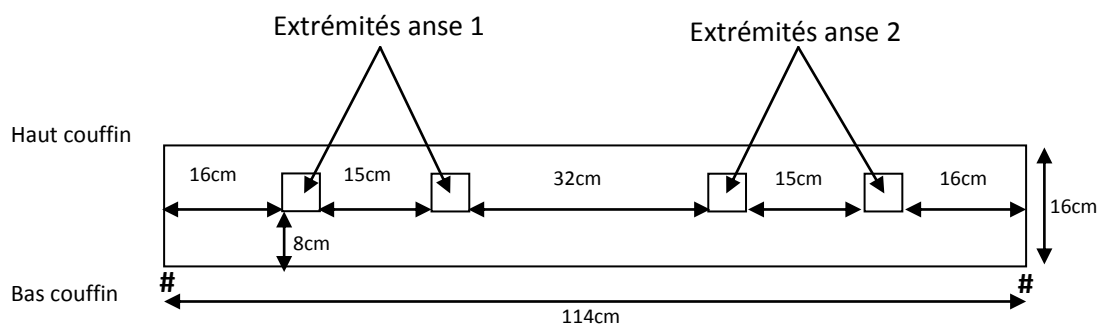

- Assembler les deux parties du volant pour former un cercle de périmètre de 180cm puis plier le en deux envers contre envers. Coudre la base pour maintenir la pièce ainsi pliée. Faufiler. Froncer ou plisser le volant et l'assembler sur l'endroit du haut du tour en piqué. Coudre. (fig5)
- Fermer le tour en popeline. Assembler le fond en popeline, endroit contre endroit. Coudre en **n'oubliant pas de laisser une ouverture d'environ 15 cm**. Faufiler. (fig6)
- Insérer la partie en piqué dans la partie en popeline, endroit contre endroit. Assembler haut du tour en popeline au haut du tour en piqué puis coudre. Cranter ou faufiler. (fig7)
- Retourner le tout par l'ouverture laissée auparavant dans le fond en popeline.
- Faire une couture tout le long du volant pour maintenir ensemble les parties en piqué et en popeline. (fig8)
- Fermer l'ouverture laissée dans le fond en popeline. Et c'est fini !



Fig.1 – Fig.2



Fig.3



Fig.4



Fig.5



Fig.6



Fig.7



Fig.8